

KATTIA[®]

56. ALPACA SILVER



MODELO
56
FIL KATIA



pág. 41

ALPACA SILVER

E ESPAÑOL

TALLAS: -a) 38-40 -b) 42-44 -c) 46-48 -d) 50-52
El modelo fotografiado corresponde a la talla:
-a) 38-40

MATERIALES

ALPACA SILVER col. 261: -a) 10 -b) 11 -c) 12
-d) 12 ovillos
3 cierres a presión

Agujas	Puntos empleados
Nº 5 y 5 1/2	<ul style="list-style-type: none"> • <i>Montado tubular</i> (ver pág. de p. básicos) • <i>P. jersey der.</i> (ver pág. de p. básicos) • <i>P. elástico 1x1</i> (ver pág. de p. básicos) • <i>Cerrado tubular</i> (ver pág. de p. básicos)

MUESTRA DEL PUNTO

A p. *jersey der.* ag. nº 5 1/2
10x10 cm = 18,5 p. y 24 vtas.
A p. *elástico 1x1*, ag. nº 5
10x10 cm = 17 p. y 24 vtas.

ESPALDA

Con las ag. nº 5 **montar** -a) 48 p. -b) 53 p. -c) 57 p. -d) 61 p. en *tubular* para obtener -a) 95 p. -b) 105 p. -c) 113 p. -d) 121 p. Trab. a p. *elástico 1x1*.

A 9 cm de largo total, **cambiar** a las ag. nº 5 1/2 y continuar trab. a p. *jersey der.*, **umentando**

en la primera vta. repartidos: -a) 11 p. -b) 9 p. -c) 9 p. -d) 11 p.

Quedarán: -a) 106 p. -b) 114 p. -c) 122 p. -d) 132 p.

Sisas: A 43 cm de largo total, **cerrar** en ambos lados en cada inicio de vta.:

-a) 1 vez 4 p. -b) 1 vez 5 p. -c) 1 vez 6 p. -d) 1 vez 6 p.

Continuar trab. los 10 p. primeros y últimos a p. *elástico 1x1*, empezando el elástico en el extremo derecho con 1 p. der. y en el extremo izquierdo con 1 p. rev., **menguando** en ambos lados y a 9 p. de las orillas en cada:

-a) 4ª vta.: 14 veces 2 p.

-b) 4ª vta.: 14 veces 2 p. y en cada 2ª vta.: 1 vez 2 p.

-c) 4ª vta.: 14 veces 2 p. y en cada 2ª vta.: 2 veces 2 p.

-d) 4ª vta.: 13 veces 2 p. y en cada 2ª vta.: 5 veces 2 p.

Nota: trab los manguados haciendo 3 p. juntos rev.

Quedarán: -a) 42 p. -b) 44 p. -c) 46 p. -d) 48 p.

Escote: A -a) 23 cm -b) 24 cm -c) 25 cm -d) 26 cm contando desde el inicio de las sisas, **cerrar** todos los p.

DELANTERO

Trab. igual que la espalda **excepto** el escote.

Escote: A -a) 20 cm -b) 21 cm -c) 22 cm -d) 23 cm contando desde el inicio de las sisas, **cerrar** los -a) 26 p. -b) 28 p. -c) 30 p. -d) 32 p. centrales y continuar trab. cada lado por separado, **cerrando** en el lado del escote en cada vta. del derecho de la labor y a 1 p. de la orilla: 4 veces 1 p.

A 3 cm contando desde el inicio del escote **cerrar** los 4 p. restantes.

Acabar el otro lado igual pero a la **inversa**.

MANGA DERECHA

Con las ag. nº 5 **montar** -a) 21 p. -b) 22 p. -c) 24 p. -d) 26 p. en *tubular* para obtener -a) 41 p. -b) 43 p. -c) 47 p. -d) 51 p. Trab. a p. *elástico 1x1*.

A 10 cm de largo total, **cambiar** a las ag. nº 5 1/2 y continuar trab. a p. *jersey der.*, **umentando** en la primera vta. repartidos: -a) 3 p. -b) 5 p. -c) 5 p. -d) 5 p. Quedarán: -a) 44 p. -b) 48 p. -c) 52 p. -d) 56 p.

Continuar **umentando** en ambos lados y a 1 p. de las orillas en cada 4ª vta.: 15 veces 1 p.

Quedarán: -a) 74 p. -b) 78 p. -c) 82 p. -d) 86 p.

Copa: A 40 cm de largo total, **cerrar** en ambos lados en cada inicio de vta.:

-a) 1 vez 4 p. -b) 1 vez 5 p. -c) 1 vez 6 p. -d) 1 vez 6 p.

Continuar trab. los 10 p. primeros y últimos a p. *elástico 1x1*, empezando el elástico en el extremo derecho con 1 p. der. y en el extremo izquierdo con 1 p. rev.

Trab. 4 vtas y en la siguiente vta. del derecho de la labor **añadir** en al extremo derecho, al inicio de vta. del derecho de la labor: 1 vez 6 p. y trab. estos p. a p. *elástico 1x1*.

Quedarán: 16 p. a p. *elástico 1x1* -a) 46 p. -b) 48 p. -c) 50 p. -d) 54 p. a p. *jersey der.* y 10 p. a p. *elástico 1x1*.

Continuar **menguando** en ambos lados y a 15 p. de la orilla derecha y a 9 p. de la orilla izquierda en cada:

-a) 4ª vta.: 4 veces 1 p., 10 veces 2 p.

-b) 4ª vta.: 5 veces 1 p., 9 veces 2 p. y en cada 2ª vta.: 1 vez 2 p.

-c) 4ª vta.: 6 veces 1 p., 8 veces 2 p. y en cada 2ª vta.: 2 veces 2 p.

-d) 4ª vta.: 6 veces 1 p., 7 veces 2 p. y en cada 2ª vta.: 4 veces 2 p.

Nota: trab los manguados de 2 p. haciendo 3 p. juntos rev. y los de 1 p. haciendo 2 p. juntos rev.

A -a) 23 cm -b) 24 cm -c) 25 cm -d) 26 cm contando desde el inicio de la copa, **cerrar** los 24 p. restantes.

MANGA IZQUIERDA

Con las ag. nº 5 **montar** -a) 21 p. -b) 22 p. -c) 24 p. -d) 26 p. en *tubular* para obtener -a) 41 p. -b) 43 p. -c) 47 p. -d) 51 p. Trab. a p. *elástico 1x1*.

A 10 cm de largo total, **cambiar** a las ag. nº 5 1/2 y continuar trab. a p. *jersey der.*, **umentando** en la primera vta. repartidos: -a) 3 p. -b) 5 p. -c) 5 p. -d) 5 p. Quedarán: -a) 44 p. -b) 48 p. -c) 52 p. -d) 56 p.

Continuar **umentando** en ambos lados y a 1 p. de las orillas en cada 4ª vta.: 15 veces 1 p.

Quedarán: -a) 74 p. -b) 78 p. -c) 82 p. -d) 86 p.

Copa: A 40 cm de largo total, **cerrar** en ambos lados en cada inicio de vta.:

-a) 1 vez 4 p. -b) 1 vez 5 p. -c) 1 vez 6 p. -d) 1 vez 6 p.

Continuar trab. los 10 p. primeros y últimos a p. *elástico 1x1*, empezando el elástico en el extremo derecho con 1 p. der. y en el extremo izquierdo con 1 p. rev., **menguando** en ambos lados y a 9 p. de las orillas en cada:

-a) 4ª vta.: 4 veces 1 p., 10 veces 2 p.

-b) 4ª vta.: 5 veces 1 p., 9 veces 2 p. y en cada 2ª vta.: 1 vez 2 p.

-c) 4ª vta.: 6 veces 1 p., 8 veces 2 p. y en cada 2ª vta.: 2 veces 2 p.

-d) 4ª vta.: 6 veces 1 p., 7 veces 2 p. y en cada 2ª vta.: 4 veces 2 p.

Nota: trab los manguados de 2 p. haciendo 3 p. juntos rev. y los de 1 p. haciendo 2 p. juntos rev.

A -a) 23 cm -b) 24 cm -c) 25 cm -d) 26 cm contando desde el inicio de la copa, **cerrar** los 18 p. restantes.

CONFECCIÓN Y REMATE

Hilvanar las piezas encaradas y **planchar** con mucha precaución.

Toda la prenda se **cose** a p. *de lado* (ver pág. de p. básicos).

Coser 3 sisas, dejando la sisa derecha del delantero, donde hemos añadido 6 p. en la manga, **sin coser**.

Cuello: **Nota:** se recoge el cuello en 2 partes.

1ª parte: con las ag. nº 5, **recoger** todos los p. empezando en la manga derecha (recoger también en los 6 p. añadidos), escote espalda y hasta la mitad de la manga izquierda **umentando** o **menguando** en la 1ª vta. según sea necesario hasta obtener: -a) 74 p. -b) 76 p. -c) 78 p. -d) 80 p. Trab. a p. *elástico 1x1*.

A 2 cm de largo total, **cerrar** todos los p. en *tubular*.

2ª parte: con las ag. nº 5, **recoger** todos los p. empezando en la mitad de la manga izquierda y escote delantero **umentando** o **menguando** en la 1ª vta. según sea necesario hasta obtener: -a) 52 p. -b) 54 p. -c) 56 p. -d) 58 p. Trab. a p. *elástico 1x1*.

A 2 cm de largo total, **cerrar** todos los p. en *tubular*.

Coser el bajo de las mangas y los lados.

Lazos: Con las ag. n° 5 montar 9 p. en *tubular* para obtener 17 p. Trab. a p. *elástico 1x1*.

A 9 cm de largo total, **cerrar** todos los p.

Francir en el centro, para la forma del lazo, dando unas vtas con hilo alrededor y ajustar un poco.

Trab. otro lazo igual.

Coser los cierres a presión, repartiendo en la abertura del delantero.

Coser los lazos en la abertura (ver fotografía).

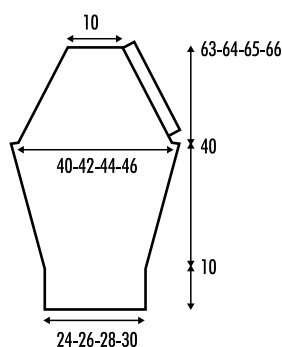
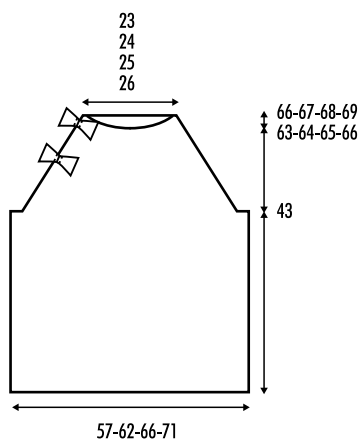

ENGLISH

SIZE: -a) 44 7/8" -b) 48 7/8" -c) 52" -d) 55 7/8" finished bust measurement

UK Sizes: -a) 8-10 -b) 12-14 -c) 16-18 -d) 20-22

The model in the photograph corresponds to size -a) 8-10

MATERIALS

ALPACA SILVER: -a) 10 -b) 11 -c) 12 -d) 12 balls col. 261

3 snap fasteners

Knitting needles	Stitches
Sizes 8 & 9 (U.S.) / (5 & 5.5 mm)	<ul style="list-style-type: none"> • <i>Tubular Cast On</i> (see basic instructions) • <i>Stockinette st</i> (see basic instructions) • <i>1x1 Ribbing</i> (see basic instructions) • <i>Tubular Bind Off</i> (see basic instructions)

GAUGE

Using size 9 needles in *stockinette st*:

18.5 sts & 24 rows = 4x4"

Using size 8 needles in *1x1 ribbing*:

17 sts & 24 rows = 4x4"

BACK

Using size 8 needles **cast on** -a) 48 -b) 53 -c) 57

-d) 61 sts using the *tubular cast on* method in order to obtain a total of -a) 95 -b) 105 -c) 113

-d) 121 sts. Work in *1x1 ribbing*.

When back measures 3 1/2" (9 cm), measuring from the start, **change** to size 9 needles and continue working in *stockinette st*

increasing the sts indicated to follow evenly spaced across the first row: -a) 11 -b) 9 -c) 9 -d) 11 sts.

Total: -a) 106 -b) 114 -c) 122 -d) 132 sts.

Armholes: When back measures 16 7/8" (43 cm), measuring from the start, **bind (cast off)** at each edge, at the beginning of each row as follows:

-a) 4 sts 1 time -b) 5 sts 1 time -c) 6 sts 1 time

-d) 6 sts 1 time.

Continue working the first and last 10 sts in *1x1 ribbing*, starting the ribbing at the right side edge with K1 and at the left side edge with P1, **decreasing** at each edge (= 9 sts in from the edges) as follows:

-a) 2 sts 14 times on every 4th row

-b) 2 sts 14 times on every 4th row and 2 sts 1 time on every 2nd row

-c) 2 sts 14 times on every 4th row and 2 sts 2 times on every 2nd row

-d) 2 sts 13 times on every 4th row and 2 sts 5 times on every 2nd row

Note: Decrease 2 sts = P3 tog

Total: -a) 42 -b) 44 -c) 46 -d) 48 sts.

Neckline: When back measures -a) 9" (23 cm)

-b) 9 1/2" (24 cm) -c) 9 7/8" (25 cm) -d) 10 1/4" (26 cm), measuring from the start of the armhole shaping, **bind (cast off)** all the sts.

FRONT

Work the same as the back **except** for the neckline.

Neckline: When front measures -a) 7 7/8" (20 cm) -b) 8 1/4" (21 cm) -c) 8 5/8" (22 cm)

-d) 9" (23 cm), measuring from the start of the armhole shaping, **bind (cast off)** the central

-a) 26 -b) 28 -c) 30 -d) 32 sts y continue working each side separately, **binding (casting off)** at the beginning of every right side row (= 1 st in from the edge) at the neckline edge as follows: 1 st 4 times.

At a distance of 1 1/8" (3 cm), measuring from the start of the neckline shaping, **bind (cast off)** the remaining 4 sts.

Finish the other side the same but **reverse** the shaping.

RIGHT SLEEVE

Using size 8 needles **cast on** -a) 21 -b) 22

-c) 24 -d) 26 sts using the *tubular cast on* method in order to obtain a total of -a) 41 -b) 43

-c) 47 -d) 51 sts. Work in *1x1 ribbing*.

When right sleeve measures 3 7/8" (10 cm), measuring from the start, **change** to size 9 needles and continue working in *stockinette st*

increasing the sts indicated to follow evenly spaced across the first row: -a) 3 -b) 5 -c) 5

-d) 5 sts. Total: -a) 44 -b) 48 -c) 52 -d) 56 sts.

Continue **increasing** at each edge (= 1 st in from the edges) of every 4th row as follows: 1 st 15 times.

Total: -a) 74 -b) 78 -c) 82 -d) 86 sts.

Sleeve head: When right sleeve measures 15 3/4" (40 cm), measuring from the start, **bind (cast off)** at each edge, at the beginning of each row as follows:

-a) 4 sts 1 time -b) 5 sts 1 time -c) 6 sts 1 time

-d) 6 sts 1 time

Continue working the first and last 10 sts in *1x1 ribbing*, starting the ribbing at the right side edge with K1 and at the left side edge with P1, **decreasing** at each edge (= 9 sts in from the edges) as follows:

-a) 1 st 4 times, 2 sts 10 times on every 4th row

-b) 1 st 5 times, 2 sts 9 times on every 4th row and 2 sts 1 time on every 2nd row

-c) 1 st 6 times, 2 sts 8 times on every 4th row and 2 sts 2 times on every 2nd row

-d) 1 st 6 times, 2 sts 7 times on every 4th row and 2 sts 4 times on every 2nd row

Note: 2 st decrease = P3 tog, 1 st decrease = P2 tog

When left sleeve measures -a) 9" (23 cm)

-b) 9 1/2" (24 cm) -c) 9 7/8" (25 cm) -d) 10 1/4" (26 cm), measuring from the start of the sleeve head shaping, **bind (cast off)** the remaining 24 sts.

When left sleeve measures 15 3/4" (40 cm), measuring from the start, **bind (cast off)** at each edge, at the beginning of each row as follows:

-a) 4 sts 1 time -b) 5 sts 1 time -c) 6 sts 1 time

-d) 6 sts 1 time

Continue working the first and last 10 sts in *1x1 ribbing*, starting the ribbing at the right side edge with K1 and at the left side edge with P1. Work 4 rows and on the following right side row **add** the following sts at the right side edge, at the start of the right side of the work: 6 sts 1 time, and work these sts in *1x1 ribbing*.

Total: 16 sts in *1x1 ribbing*, -a) 46 -b) 48

-c) 50 -d) 54 sts in *stockinette st* and 10 sts in *1x1 ribbing*.

Continue **decreasing** at each edge (= 15 sts in from the right side edge and 9 sts in from the left side edge) as follows:

-a) 1 st 4 times, 2 sts 10 times on every 4th row

-b) 1 st 5 times, 2 sts 9 times on every 4th row and 2 sts 1 time on every 2nd row

-c) 1 st 6 times, 2 sts 8 times on every 4th row and 2 sts 2 times on every 2nd row

-d) 1 st 6 times, 2 sts 7 times on every 4th row and 2 sts 4 times on every 2nd row

Note: 2 st decrease = P3 tog, 1 st decrease = P2 tog

When right sleeve measures -a) 9" (23 cm)

-b) 9 1/2" (24 cm) -c) 9 7/8" (25 cm) -d) 10 1/4" (26 cm), measuring from the start of the sleeve head shaping, **bind (cast off)** the remaining 24 sts.

LEFT SLEEVE

Using size 8 needles **cast on** -a) 21 -b) 22

-c) 24 -d) 26 sts using the *tubular cast on* method in order to obtain a total of -a) 41 -b) 43

-c) 47 -d) 51 sts. Work in *1x1 ribbing*.

When left sleeve measures 3 7/8" (10 cm), measuring from the start, **change** to size 9 needles and continue working in *stockinette st*

increasing the sts indicated to follow evenly spaced across the first row: -a) 3 -b) 5 -c) 5

-d) 5 sts. Total: -a) 44 -b) 48 -c) 52 -d) 56 sts.

Continue **increasing** at each edge (= 1 st in from the edges) of every 4th row as follows: 1 st 15 times.

Total: -a) 74 -b) 78 -c) 82 -d) 86 sts.

Sleeve head: When left sleeve measures 15 3/4" (40 cm), measuring from the start, **bind (cast off)** at each edge, at the beginning of each row as follows:

-a) 4 sts 1 time -b) 5 sts 1 time -c) 6 sts 1 time

-d) 6 sts 1 time

Continue working the first and last 10 sts in *1x1 ribbing*, starting the ribbing at the right side edge with K1 and at the left side edge with P1, **decreasing** at each edge (= 9 sts in from the edges) as follows:

-a) 1 st 4 times, 2 sts 10 times on every 4th row

-b) 1 st 5 times, 2 sts 9 times on every 4th row and 2 sts 1 time on every 2nd row

-c) 1 st 6 times, 2 sts 8 times on every 4th row and 2 sts 2 times on every 2nd row

-d) 1 st 6 times, 2 sts 7 times on every 4th row and 2 sts 4 times on every 2nd row

Note: 2 st decrease = P3 tog, 1 st decrease = P2 tog

When left sleeve measures -a) 9" (23 cm)

-b) 9 1/2" (24 cm) -c) 9 7/8" (25 cm) -d) 10 1/4" (26 cm), measuring from the start of the sleeve head shaping, **bind (cast off)** the remaining 18 sts.

I
N
S
T
R
U
C
T
I
O
N
S

I
N
S
T
R
U
C
T
I
O
N
S

131

FINISHING (MAKING UP)

Baste the pieces with right sides together and **block (press)** with steam taking great care.

The whole garment is **sewn using side seams** (see basic instructions).

Sew 3 of the armholes, leaving the right front armhole where we have added the 6 sts to the sleeve **unsewn**.

Collar: Note: the collar is picked up in 2 parts.

1st part: using the size 8 needles, **pick up** all the sts starting at the right sleeve (also picking up the 6 sts which have been added), the back neckline and up to the middle of the left sleeve, **increasing** or **decreasing** where necessary on the first row in order to obtain a total of: **-a)** 74 **-b)** 76 **-c)** 78 **-d)** 80 sts. Work in *1x1 ribbing*.

When the first part of the collar measures 3/4" (2 cm), measuring from the start, **bind (cast off)** all the sts using the *tubular bind off* method.

2nd part: using the size 8 needles, **pick up** all the sts starting at the middle of the left sleeve and across the front neckline, **increasing** or **decreasing** where necessary on the first row in order to obtain a total of: **-a)** 52 **-b)** 54 **-c)** 56 **-d)** 58 sts. Work in *1x1 ribbing*.

When the second part of the collar measures 3/4" (2 cm), measuring from the start, **bind (cast off)** all the sts using the *tubular bind off* method.

Sew the underarm seams and the sides.

Bows: Using the size 8 needles, **cast on** 9 sts, using the *tubular cast on* method, in order to obtain a total of 17 sts. Work in *1x1 ribbing*.

When bow measures 3 1/2" (9 cm), measuring from the start, **bind (cast off)** all the sts.

Gather up in the centre, to form the bow shape, and wrap a length of yarn around the middle a few times adjusting a little if necessary.

Make another bow the same.

Sew the snap fasteners, spacing them evenly along the front opening.

Sew the bows onto the opening (see photograph).